

ООО «АС-НОВА»

«Парк "Патриот" в ст. Петропавловской ул. Ленина, д. 175 Д »

Проектная документация

Раздел 2

Б-2018-58-ПЗУ

Схема планировочной организации земельного участка

Генеральный директор



М. М. Авдеев

Главный инженер проекта

A handwritten signature in blue ink, appearing to read 'Ходус'.

А. В. Ходус

Краснодар 2018 г

## 2. Схема планировочной организации земельного участка

### 2.1 Нормативно-технические документы

Схема планировочной организации земельного участка «Парк "Патриот" в ст. Петропавловской ул. Ленина, д. 175 Д» разработана в соответствии со строительными нормами и правилами:

- СП 42.13330.2011 (СНиП 2.07.01-89\*) «Градостроительство. Планировка и застройка городских и сельских поселений»;
- ГОСТ 21.505-93 Правила выполнения рабочей документации генеральных планов предприятий, сооружений и жилищно-гражданских объектов.

### 2.2 Характеристика земельного участка

Участок благоустройства расположен по ул. Ленина в Петропавловском сельском поселении Курганинского района Краснодарского края.

Площадь участка благоустройства составляет 0,523 га.

Площадка граничит:

- С северной стороны – ул. Пушкинская;
- С востока – жилые дома;
- С запада – ул. Пролетарская;
- С юга – ул. Ленина.

Взам. инв. №	
Подпись и дата	
Инв. № подл.	

						<b>Б-2018-58-ПЗУ.ПЗ</b>			
Изм.	Кол.уч	Лист	№ док	Подп.	Дата				
						Стадия	Лист	Листов	
ГИП		Ходус			01.19	Пояснительная записка	П	1	4
Глав. спец.		Авдеев			01.19				
Разраб.		Шкуро			01.19				
						<b>ООО «АС-НОВА»</b>			

В настоящее время в границах земельного участка расположен поклонный крест.

В настоящее время покрытия существующих проездов, площадок и тротуаров находятся в изношенном состоянии. Отсутствует сеть прогулочных дорожек по территории парка.

Малые архитектурные формы отсутствуют.

Участок благоустройства на 60 процентов засажен древесными насаждениями. Газоны местами вытопчены пешеходами из-за недостатка тротуаров и дорожек.

### **2.3 Обоснование планировочной организации земельного участка в соответствии с градостроительным и техническим регламентами.**

Планировочная организация земельного участка выполнена в соответствии с документами об использовании земельного участка, предоставленными заказчиком.

Графические материалы проекта выполнены на топографической съемке М 1:500, представленной заказчиком.

Федеральная программа по формированию комфортной городской среды 2018 включает работы по благоустройству территорий в части ремонта и усовершенствования покрытий проездов, тротуаров и площадок, замены физически и морально устаревших малых форм архитектуры, модернизации спортивных и детских площадок. После работ по обследованию зеленых насаждений и выявлению деревьев в аварийном состоянии планируется их вырубка и посадка новых древесных насаждений.

Изм.	Кол.уч	Лист	№ док	Подп.	Дата

Взам. инв. №

Подпись и дата

Инд. № подл.

**Б-2018-58-ПЗУ.ПЗ**

Лист

2



движения маломобильных групп населения. Продольные уклоны не превышают нормативных в соответствии с СП 59.13330.2012 «СНиП 35-01-2001». На пешеходных путях при расположении проезжей части и тротуара в разных уровнях высота бортового камня понижается до 0-1,5 см (устраиваются съезды для маломобильных групп населения). Места расположения съездов на проезжую часть для МГН определяются по месту.

## 2.7 Описание решений по благоустройству территории

Проектом предусматривается замена и усовершенствование существующих покрытий проездов, тротуаров и площадок.

На существующих проездах, тротуарах и площадках предусмотрен ремонт покрытия с выравниванием контуров, дополнительно запроектированы проезды, площадки автостоянок, тротуары, отмостки с новой дорожной одеждой.

Проектом предусмотрена расстановка скамеек с урнами для отдыха населения по всей парковой территории.

Площадки расположены с соблюдением санитарных требований и оборудованы малыми архитектурными формами в достаточном количестве.

## 2.8 Обоснование схем транспортных коммуникаций

Внешние транспортные коммуникации используются существующие.

Изм.	Кол.уч	Лист	№ док	Подп.	Дата	Инв. № подл.	Подпись и дата	Взам. инв. №	<b>Б-2018-58-ПЗУ.ПЗ</b>		Лист
											4

**Ведомость рабочих чертежей основного комплекта ПЗУ**

Лист	Наименование	Примечание
1	Общие данные	
2	Ситуационный план. М 1:10000	
3	План современного использования территории. План демонтажа. М 1:500	
4	Разбивочный план. М 1:500	
5	Дизайн-проект благоустройства территории. М 1:500	
6	План проездов, тротуаров, дорожек, площадок. М 1:500 Конструкции дорожных одежд. М 1:50	
7	План озеленения. План расположения малых архитектурных форм и переносных изделий. М 1:500	
8	Схемы монтажа опор МАФ. М 1:20	
9	Спецификация материалов применяемых для установки МАФ	

**Ведомость ссылочных и прилагаемых документов**

Обозначение	Наименование	Примечание
	Ссылочные документы	
□ СП 42.13330.2011	Градостроительство. Планировка и застройка городских и сельских поселений	
ОДН 218.046-01	Проектирование нежестких дорожных одежд	
ГОСТ 9128-2013	Смеси асфальтобетонные дорожные, аэродромные и асфальтобетон. Технические условия	
ГОСТ 6665-91	Камни бетонные и железобетонные бортовые	
ГОСТ 8267-93	Щебень и гравий из горных плотных пород для строительных работ. Технические условия	
ГОСТ 23735-2014	Смеси песчано-гравийные для строительных работ. Технические условия	
ГОСТ 25607-2009	Смеси щебеночно-гравийно-песчаные для покрытий и оснований автомобильных дорог и аэродромов. Технические условия	
	Прилагаемые документы	
	Спецификация материалов применяемых для установки малых архитектурных форм	

Настоящий проект разработан в соответствии с действующими нормами правилами и стандартами и обеспечивает безопасную для жизни и здоровья людей эксплуатацию объекта при соблюдении предусмотренных проектом мероприятий

Главный инженер проекта







А.В. Ходус

**Технико-экономические показатели**

	Наименование показателей	Ед. изм.	Количество	Процент	Примечание
1.	Площадь участка благоустройства	Га	0,523	100	
2.	Площадь земельного участка	Га			
3.	Площадь застройки	м2	44,3	0,84	
4.	Площадь твердых покрытий	м2	1618	30,93	
5.	Площадь озеленения	м2	3570	68,23	

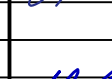
- В площадь озеленения включены: газон S=3344 м2, цветник S=226 м2.
- Система координат местная. Система высот Балтийская.
- Вертикальная планировка и инженерная подготовка всей территории проектом не предусмотрена (не требуется), планировочные работы выполнить по существующему рельефу. Отвод дождевых вод предусмотрен на рельеф.
- Перечень видов работ для которых необходимо составлять акты освидетельствования скрытых работ:
  - устройство бетонных оснований для МАФ;
  - устройство земляного полотна тротуаров и площадок;
  - устройство слоев дорожной одежды.

Б-2018-58-ПЗУ					
Парк "Патриот" в ст. Петропавловской ул. Ленина, д. 175 Д					
Изм.	Кол.уч.	Лист	Ндок.	Подпись	Дата
ГИП		Ходус			01.19
Гл. спец		Авдеев			01.19
Разраб.		Шкуро			01.19
Н.контроль		Авдеев			01.19

Общие данные			ООО "АС-НОВА"		
--------------	--	--	---------------	--	--

Согласовано

Взам. инв. N

Подпись и дата

Инд. N подл







Ведомость жилых и общественных зданий и сооружений

Номер по ПП	Наименование и обозначения	Этажность	Количество		Площадь, м2				Строительный объем, м3	
			зданий		застройки		общая нормируемая		здания	всего
			здания	квартир	здания	всего	здания	всего		
1	Поклонный крест (сущ.)	1	1		5,3					

Ведомость разборки дорожек, проездов и площадок

Поз.	Наименование	Тип	Площадь покрытия, м2	Примечание
1	Тротуары и площадки (асфальтобетон), срезка h=0,05 м		384	

Условные обозначения:

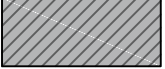
-  Граница благоустройства
-  Тротуар (асфальтобетон)

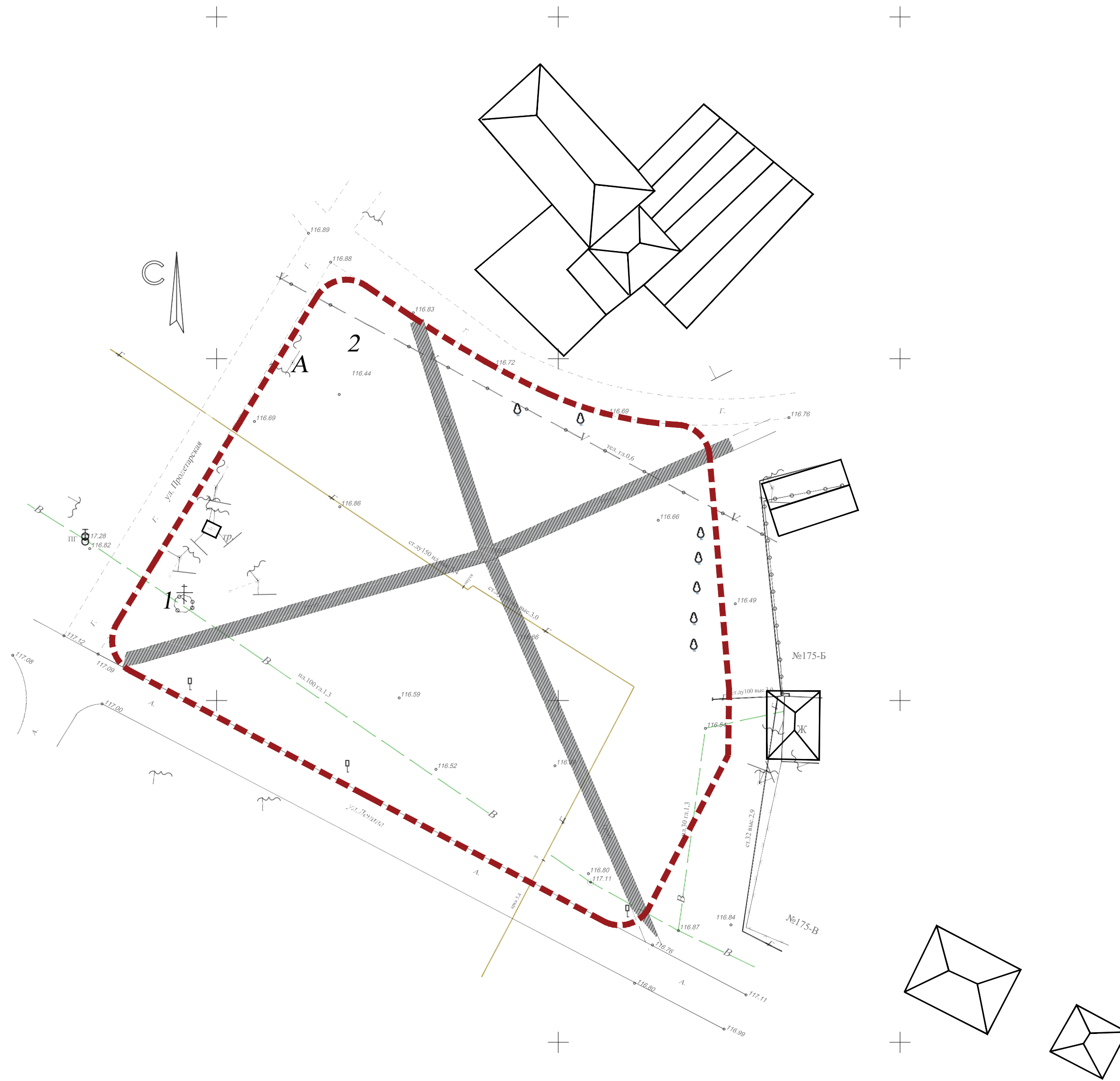

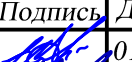
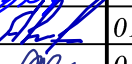
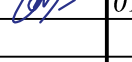
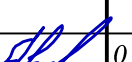





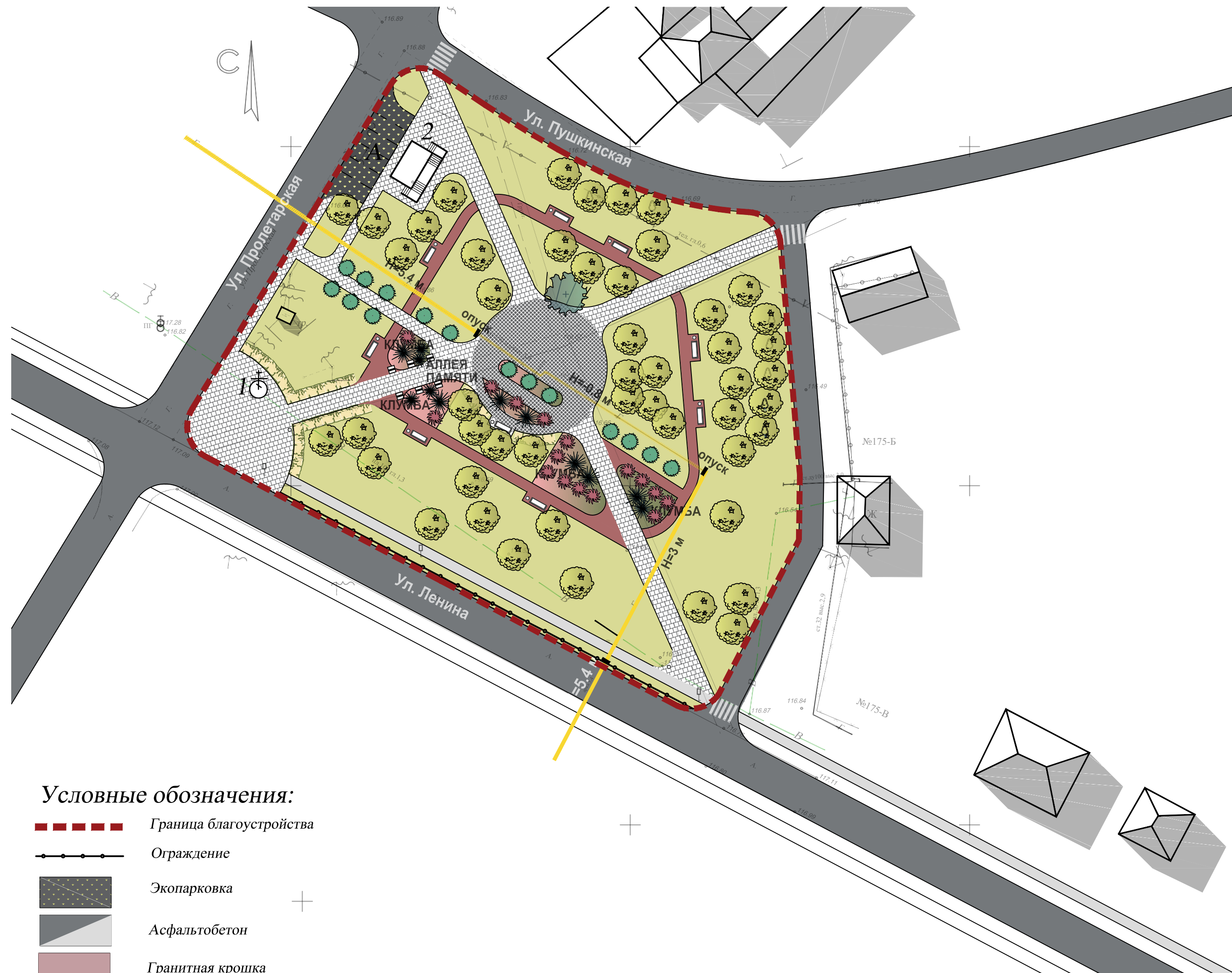

Б-2018-58-ПЗУ					
Парк "Патриот" в ст. Петропавловской ул. Ленина, д. 175 Д					
Изм.	Колуч	Лист	Ндок	Подпись	Дата
					01.19
Гл. спец	Авдеев				01.19
Разраб.	Шкуро				01.19
				План современного испозования территории. План демонтажа. М 1:500	
Н.контроль	Авдеев				01.19
				Стадия	Лист
				П	3
				Листов	
				9	
				ООО "АС-НОВА"	



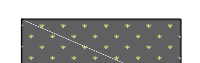

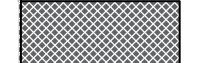

**Условные обозначения:**

-  Граница благоустройства
-  Ограждение
-  Экопарковка
-  Асфальтобетон
-  Гранитная крошка
-  Тротуары и площадки (цементобетонная плитка) Тип 1
-  Тротуары и площадки (цементобетонная плитка) Тип 2
-  Газон обыкновенный (посев многолетних трав)
-  Цветочные клумбы
-  Лиственные деревья (существующие)
-  Хвойное дерево новое



-  Туя
-  Кустарник вейник
-  Кустарник миленбергия
-  Кустарник овсяница
-  Лавочки и урна

**Ведомость жилых и общественных зданий и сооружений**

Номер по ПП	Наименование и обозначения	Этажность	Количество		Площадь, м2				Строительный объем, м3	
			зданий	квартир	застройки		общая нормируемая		здания	всего
					здания	все-го	здания	все-го		
1	Поклонный крест (сущ.)	1	1			5,3				
2	Туалет (проект.)	1	1			39				

**Площадки**

	Наименование и обозначения	Количество	Примечание
A	Автостоянка	6	маш./мест

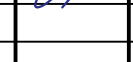
Б-2018-58-ПЗУ					
Парк "Патриот" в ст. Петропавловской ул. Ленина, д. 175 Д					
Изм.	Колуч	Лист	Ндок	Подпись	Дата
					01.19
Гл. спец	Авдеев				01.19
Разраб.	Шкуро				01.19
				Дизайн-проект благоустройства территории. М 1:500	
Н. контроль	Авдеев				01.19
				ООО "АС-НОВА"	



Ведомость жилых и общественных зданий и сооружений

Номер по ГП	Наименование и обозначения	Этажность	Количество		Площадь, м2		Строительный объем, м3	
			зданий	квартир	застройки	общая нормируемая	здания	всего
1	Поклонный крест (сущ.)	1	1		5,3			
2	Туалет (проект.)	1	1		39			

Площадки

Наименование и обозначения	Количество	Примечание
A Автостоянка	6	маш./мест

Ведомость дорожек, проездов и площадок

Поз.	Наименование	Тип	Площадь покрытия, м2	Примечание
1	Тротуары и площадки (цементобетонная плитка) с бортовым камнем БР100.20.8, L=214 м	1	209	
2	Тротуары и площадки (цементобетонная плитка) с бортовым камнем БР100.20.8, L=359 м	2	671	
3	Тротуары и площадки (цементобетонная плитка) с бортовым камнем БР100.20.8	2a	243	
4	Тротуары и площадки (мелкозернистый асфальтобетон) с бортовым камнем БР100.20.8, L=142 м	3	112	
5	Тротуары и площадки (цементобетонная плитка) с бортовым камнем БР100.20.8, L=12 м	4	91	
6	Тротуары и площадки (гранитная крошка) с бортовым камнем БР100.20.8, L=330 м	5	292	

Тротуарная плитка цветная - 70%, тротуарная плитка серая - 30%

Конструкции дорожных одежд

Тип 1  
(тротуары, площадки)

Плиты бетонные тротуарные по ГОСТ 17608-2017	- 0,04
Песок среднезернистый по ГОСТ 8736-93, стабилизированный 15% цемента	- 0,05
Щебень фр. 40-70 мм М 600, уложенный по способу заклинки с расклинкой щебнем смесью фр. 5-20 мм по ГОСТ 8267-93*	- 0,15
Уплотненный грунт	

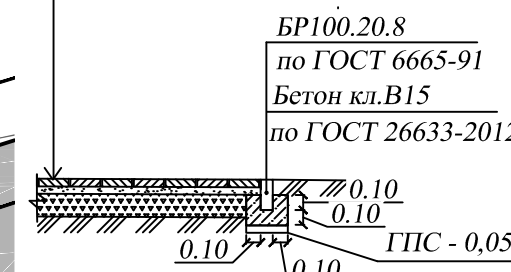

Тип 3  
(Тротуар)

Мелкозернистый асфальтобетон плотный тип В М1 по ГОСТ 9128-2013	-0,05
Крупнозернистый асфальтобетон пористый МП1 по ГОСТ 9128-2013	-0,07
Щебень фр. 40-70 мм М 600, уложенный по способу заклинки с расклинкой щебнем смесью фр. 5-20 мм по ГОСТ 8267-93*	-0,15
Гравийно-песчаная смесь С6 по ГОСТ 25607-2009	0,30
Уплотненный грунт	

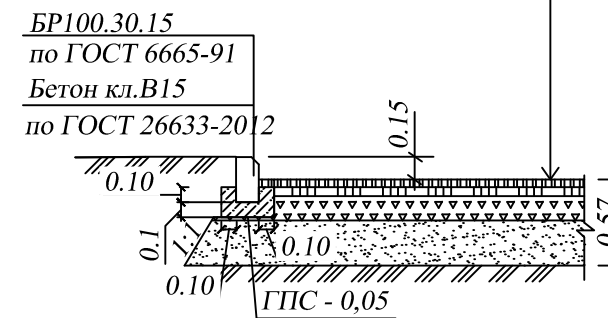

Тип 5  
(тротуары, площадки)

Гранитная крошка 20 мм	
Геотекстиль 120 г/м2	- 0,04
Песок среднезернистый по ГОСТ 8736-93, стабилизированный 15% цемента	- 0,05
Щебень фр. 40-70 мм М 600, уложенный по способу заклинки с расклинкой щебнем смесью фр. 5-20 мм по ГОСТ 8267-93*	- 0,15
Уплотненный грунт	

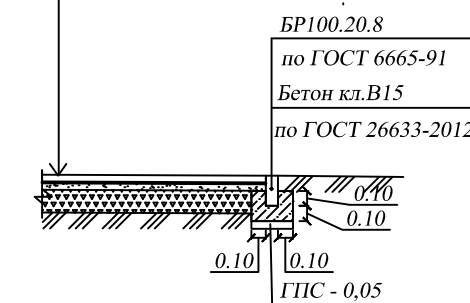

Тип 2a

(тротуары с возможностью проезда малых уборочных машин, ремонт, замена покрытия)

Плиты бетонные тротуарные по ГОСТ 17608-2017	- 0,06
Песок среднезернистый по ГОСТ 8736-93, стабилизированный 15% цемента	- 0,05
Гравийно-песчаная смесь С6 по ГОСТ 25607-2009	- 0,10
Существующее основание	

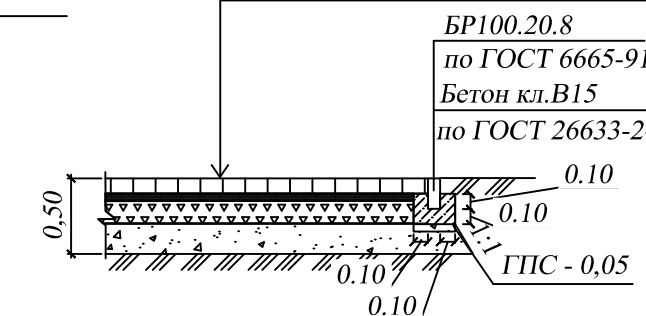

Оборудование съездов с тротуара на проезжую часть для маломобильных групп населения

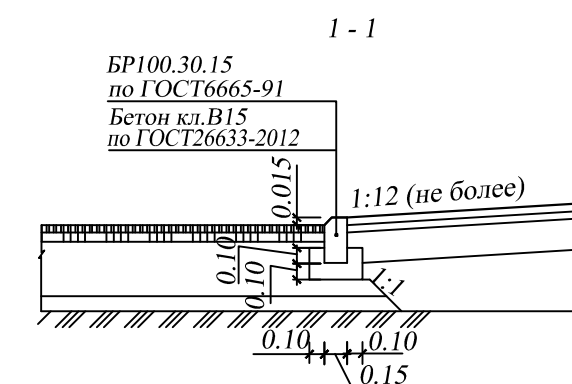
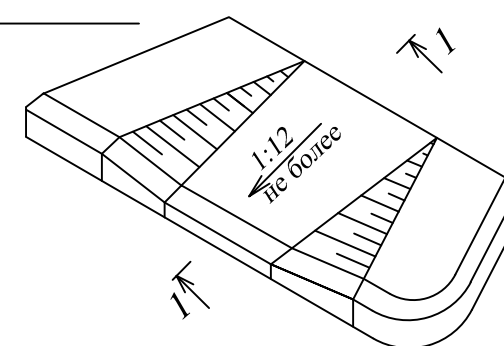

Условные обозначения:

- Граница благоустройства
- Тип 4 (цементобетонная плитка)
- Тип 3 (асфальтобетон)
- Тип 5 (гранитная крошка)
- Тротуары и площадки (цементобетонная плитка) Тип 1
- Тротуары и площадки (цементобетонная плитка) Тип 2
- Тротуары и площадки (цементобетонная плитка) Тип 2a

Тип 4  
(Экопарковка)

Бетонная решетка, смесь растительного грунта с семенами (25%), с мелким щебнем (фракция 4... 16 мм)	- 0,06
Песок среднезернистый по ГОСТ 8736-93, стабилизированный 15% цемента	- 0,05
Щебень фр. 40-70 мм М 600, уложенный по способу заклинки с расклинкой щебнем смесью фр. 5-20 мм по ГОСТ 8267-93*	-0,15
Гравийно-песчаная смесь С6 по ГОСТ 25607-2009	- 0,20
Уплотненный грунт	

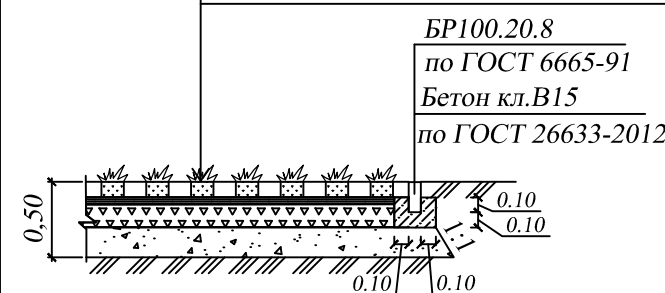

Тип 2

(тротуары с возможностью проезда малых уборочных машин)

Плиты бетонные тротуарные по ГОСТ 17608-2017	- 0,06
Песок среднезернистый по ГОСТ 8736-93, стабилизированный 15% цемента	- 0,05
Щебень фр. 40-70 мм М 600, уложенный по способу заклинки с расклинкой щебнем смесью фр. 5-20 мм по ГОСТ 8267-93*	-0,15
Гравийно-песчаная смесь С6 по ГОСТ 25607-2009	- 0,20
Уплотненный грунт	

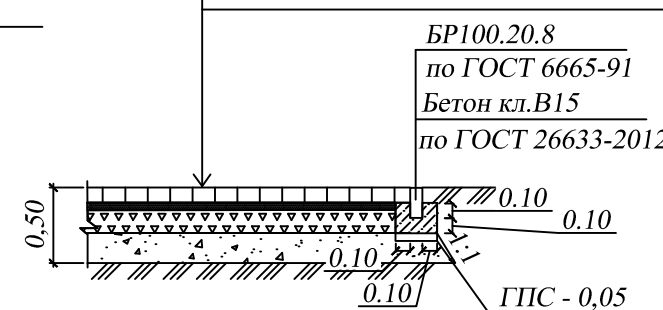

Б-2018-58-ПЗУ

Парк "Патриот" в ст. Петропавловской ул. Ленина, д. 175 Д

Изм.	Колуч	Лист	Ндок	Подпись	Дата	Схема планировочной организации земельного участка	Стадия	Лист	Листов
ГИП	Холус				01.19				
Гл. спец	Авдеев				01.19				
Разраб.	Шкуро				01.19				
Н. контроль	Авдеев				01.19	ООО "АС-НОВА"			





**Условные обозначения:**

- Граница благоустройства
- Ограждение
- Газон обыкновенный (посев многолетних трав)
- Цветочные клумбы
- Лиственные деревья (существующие)
- Хвойное дерево новое
- Кипарисовик
- Кустарник вейник
- Кустарник мюленбергия
- Кустарник овсяница
- Лавочки и урна

**Ведомость жилых и общественных зданий и сооружений**

Номер по ПП	Наименование и обозначения	Этажность	Количество		Площадь, м2				Строительный объем, м3	
			зданий		застройки		общая нормируемая		здания	всего
			здания	все-го	здания	всего	здания	всего		
1	Поклонный крест (сущ.)	1	1		5,3					
2	Туалет (проект.)	1	1		39					

**Площадки**

Наименование и обозначения	Количество	Примечание
A Автостоянка	6	маш./мест

**Ведомость малых архитектурных форм и переносных изделий**

Поз.	Обозначение	Наименование	Кол.	Тип монтажа опор	Примечание
1	o	Уличная урна для мусора "Перспектива"	12	1	каталог продукции ООО "Хоббика"
2		Скамейка стальная «София», L=2 м	9	1	То же
3		Ограждение стальное 0.7	69	7	каталог продукции "Хоббика.ру" м

- Проектом допускается замена МАФ на аналогичные другого производителя, имеющие такие же характеристики (назначение, габариты, материал, качество и т. д).
- Перед бурением отверстий под стойки МАФ проверить наличие подземных коммуникаций!

**Ведомость элементов озеленения**

Поз.	Наименование породы или вида насаждения	Возраст, лет	Кол.	Примечание
1	Ель голубая обыкновенная	5-7	1	размер ямы 1,0x1,0м, 50% раст. земли
2	Туя	5-7	19	размер ямы 0,7x0,7м, 50% раст. земли
3	Мюленбергия бесстрашная	5-7	16	размер ямы 0,7x0,7м, 50% раст. земли
4	Овсяница	3-4	12	размер ямы 0,7x0,7м, 50% раст. земли
5	Цветник	-	226	м <sup>2</sup> , посадка однолетников и многолетников
6	Газон обыкновенный	-	3344	м <sup>2</sup> , посев многолетних трав

Требуемое количество семян многолетних трав (расход 25-30 г/м<sup>2</sup>)

Состав комплексного минерального удобрения (расход 1 кг 100 м<sup>2</sup> мест озеленения)

Состав посевой травосмеси:

- райграс пастбищный - 30 %
- райграс однолетний - 10 %
- овсяница луговая - 30 %
- тимофеевка луговая - 30 %

- азот - 50 %  
- фосфор - 20 %  
- калий - 30 %

- Проектом предусмотрена подсыпка плодородного грунта в места озеленения h средняя=0,15 м и внесение комплексного минерального удобрения. Толщина подсыпки определяется по месту. В приствольных кругах существующих деревьев подсыпку свести к нулю.
- Растительность, указанная на плане на без присвоения позиции, является существующей.

Б-2018-58-ПЗУ					
Парк "Патриот" в ст. Петропавловской ул. Ленина, д. 175 Д					
Изм.	Колуч	Лист	Ндок	Подпись	Дата
ГИП	Холус				01.19
Гл. спец	Авдеев				01.19
Разраб.	Шкуро				01.19
Н. контроль	Авдеев				01.19

Схема планировочной организации земельного участка	Стадия	Лист	Листов
	П	7	9
План озеленения. План расположения малых архитектурных форм и переносных изделий. М 1:500			ООО "АС-НОВА"



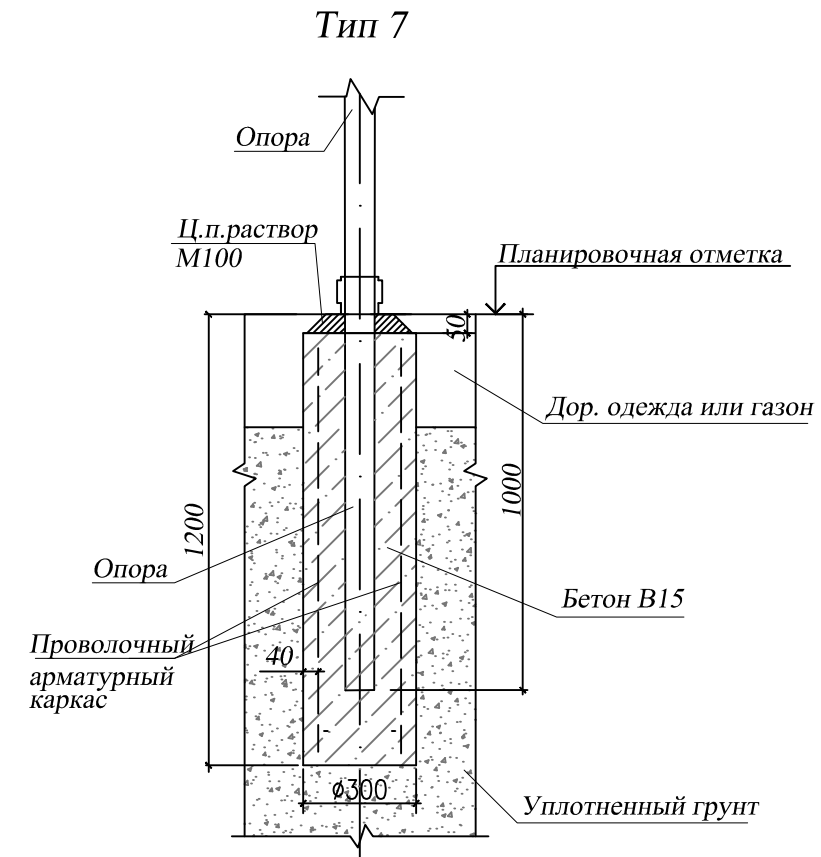
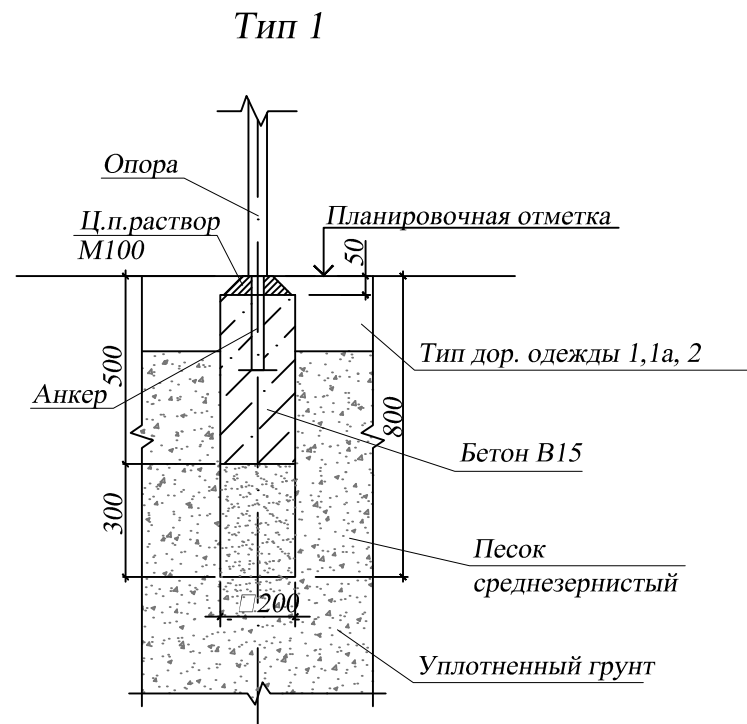

# Схемы монтажа опор МАФ



						Б-2018-58-ПЗУ			
						Парк "Патриот" в ст. Петропавловской ул. Ленина, д. 175 Д			
Изм.	Кол.уч.	Лист	Ндок.	Подпись	Дата	Схема планировочной организации земельного участка	Стадия	Лист	Листов
							П	8	9
ГИП		Ходус		<i>[Signature]</i>	01.19				
Гл. спец		Авдеев		<i>[Signature]</i>	01.19				
Разраб.		Шкуро		<i>[Signature]</i>	01.19				
						Схемы монтажа опор МАФ	ООО "АС-НОВА"		
Н. контроль		Авдеев		<i>[Signature]</i>	01.19				

**Спецификация материалов применяемых для  
установки малых архитектурных форм на 1 шт.**

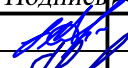
Поз.	Обозначение	Наименование	Единица изме-	Кол.	Масса ед., кг	Примечание
1	ГОСТ 7473-2010	Бетонная смесь тяжелого бетона БСТ В15 ПЗ F75 W6	м3	0,030		2 опоры Тип 1
		Цем.-песч. р-р М100	м3	0,001		
		ГОСТ 8736-93	Песок среднезернистый	м3	0,018	
2	ГОСТ 7473-2010	Бетонная смесь тяжелого бетона БСТ В15 ПЗ F75 W6	м3	0,060		4 опор Тип 1
		Цем.-песч. р-р М100	м3	0,002		
		ГОСТ 8736-93	Песок среднезернистый	м3	0,036	
3	ГОСТ 7473-2010	Бетонная смесь тяжелого бетона БСТ В15 ПЗ F75 W6	м3	0,162		2 опоры Тип 7
		Цем.-песч. р-р М100	м3	0,006		
		Сетка 4С $\frac{\text{Сетка 4Вр-I-50}}{\text{Сетка 4Вр-I-50}}$	м3	1,7	6,26	

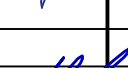
						Б-2018-58-ПЗУ			
						Парк "Патриот" в ст. Петропавловской ул. Ленина, д. 175 Д			
Изм.	Кол.уч	Лист	Индок.	Подпись	Дата				
ГИП		Ходус				Схема планировочной организации земельного участка	Стадия	Лист	Листов
Гл. спец		Авдеев					П	9	9
Разраб.		Шкуро							
						Спецификация материалов применяемых для установки малых архитектурных форм	ООО "АС-НОВА"		
Н.контроль		Авдеев		